 Carsten Daus GmbH	Spender-Systeme Waschraum - Hygiene	Art.-Nr. SCS225
---	--	------------------------

➤ ➤ ➤ CBS VIP Line ◀ ◀ ◀

Seifen-Creme-Spender Jet 500/E

Fabrikat:	CBS
Modell:	Jet 500/E
Artikel-Nr.:	SCS225
EAN:	4250496200118
Material:	Edelstahl (Kunststoff, ABS s. Art.-Nr. SCS215)
Sicherheit:	Schnappschloss mit Schlüssel
Befüllung:	Wechselflasche 500 ml = ca. 888 Portionen
Reservetank:	ca. 50 Portionen
Besonderheit:	Dekontaminationsfilter
Füllstandsanzeige:	Sichtfenster
Lieferung:	Spender im Einzelkarton mit Schlüssel und Montagematerial. 25 Spender im Masterkarton.
Verbrauchsmaterial:	Creme-Seifen, 12 Flaschen im Karton.

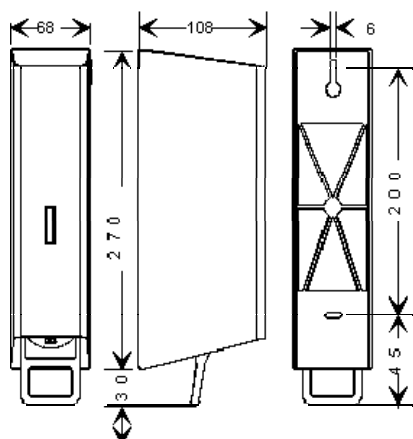

System:

Der Spender besteht aus 3 Baukomponenten, dem Edelstahl-Gehäusedeckel mit Schloss, der Rückwand und dem CBS-Pumpensystem mit integriertem Reservetank. Die eingesetzte Wechselflasche bildet mit dem CBS-Pumpensystem eine geschlossene Einheit. Die angesaugte Umluft wird durch einen wartungsfreien Filter dekontaminiert und sorgt für den Druckausgleich in der Wechselflasche (nur in unserem System). Der Filter verhindert gleichzeitig den Befall von Bakterien und/oder Pilzen. Der CBS - Seifen-Creme-Spender verfügt über eine Rücksaugung, die ein Nachtropfen verhindert. Das gesamte System hat weniger Bauteile als vergleichbare Systeme und garantiert immer eine zuverlässige Funktionssicherheit.

Montage:

Wir empfehlen: ca. 1.050 mm Fußboden > Spenderunterkante oder bei Montage über dem Waschbecken ca. 150 mm Waschbecken > Spenderunterkante.

Montagematerial (inkl.):

2 Schrauben 4,5 x 40 mm und 2 Dübel (Durchmesser 6 mm).

Textvorschlag für Ausschreibungen:

..... Stück Seifen-Creme-Spender mit CBS-Pumpensystem, mit abschließbarem Gehäuse, für Aufputzmontage aus Edelstahl, mit Füllstandsanzeige. Für 500 ml Wechselflasche. Einschließlich Montagematerial.
Abmessungen: 68 x 270 x 108 mm

Artikel-Nr.: SCS225 / EAN: 4250496200118

Verbrauchsmaterial:

Creme-Seifen in 500 ml Wechselflasche, z. B. von uns hergestellt
Art.-Nr.: SC500-12-S
Art.-Nr.: SC500-12-M
Art.-Nr.: SC500-12-N